

БИОИНСПИРИРОВАННЫЙ И ПСИХОАКУСТИЧЕСКИ МОТИВИРОВАННЫЙ АНАЛИЗ ЗВУКОВЫХ СИГНАЛОВ

к.т.н. Вашкевич М. И., д.т.н. Азаров И.С.



*Белорусский государственный университет
информатики и радиоэлектроники (БГУИР)*

Кафедра электронных вычислительных средств



Цель доклада

Дать представление о существующих методах **биоинспирированного** и **психоакустически мотивированного** анализа звуковых сигналов, а также обозначить их области применения.



Диаграмма базилярной мембраны. Показаны позиции максимального смещения при стимуляции синусоидами с различной частотой (в Гц).



Две группы методов

1) Биоинспирированные методы – решают задачу моделирования работы органов слуховой системы. В основе лежат параметрические выражения, подогнанные под имеющиеся физиологические данные.

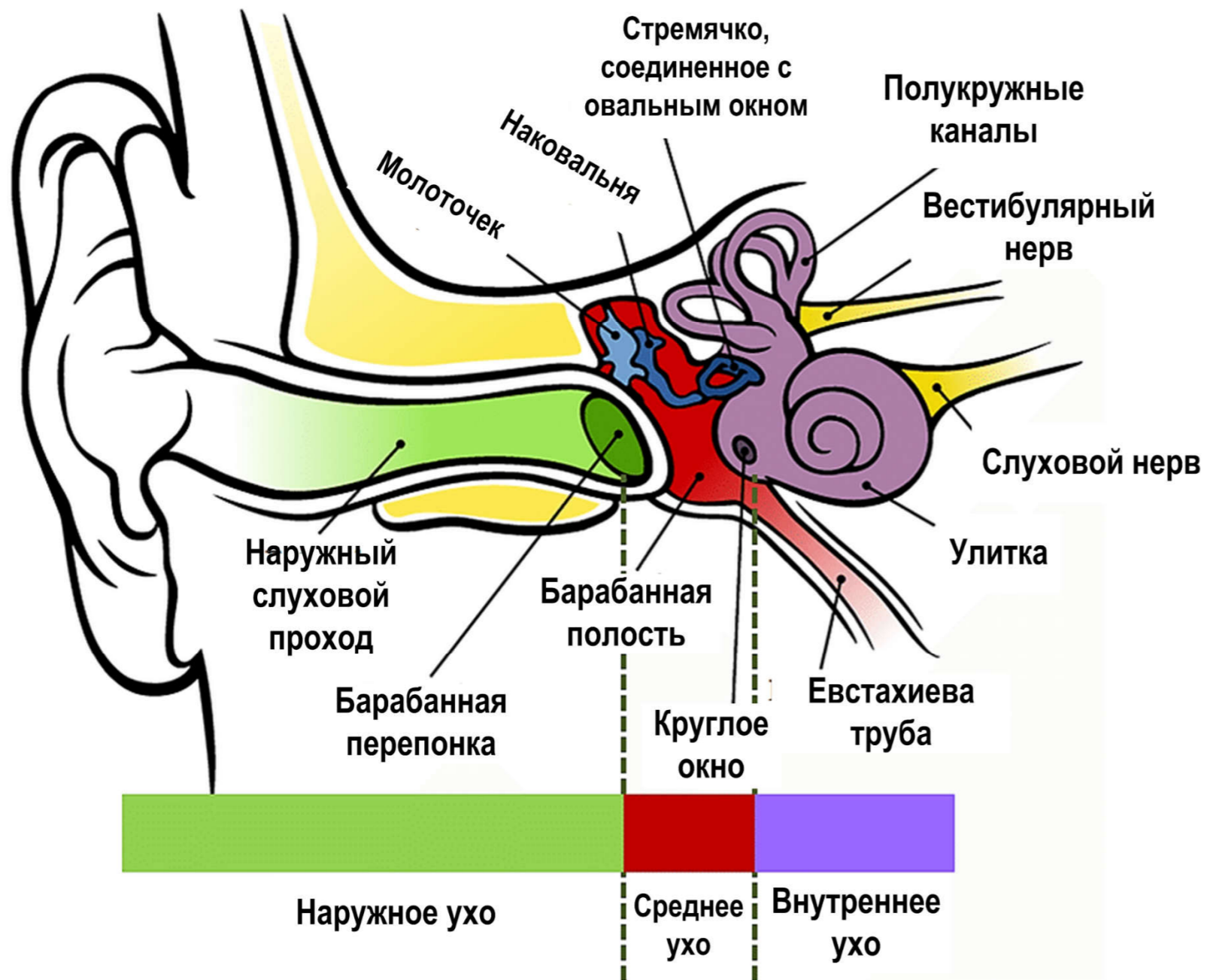
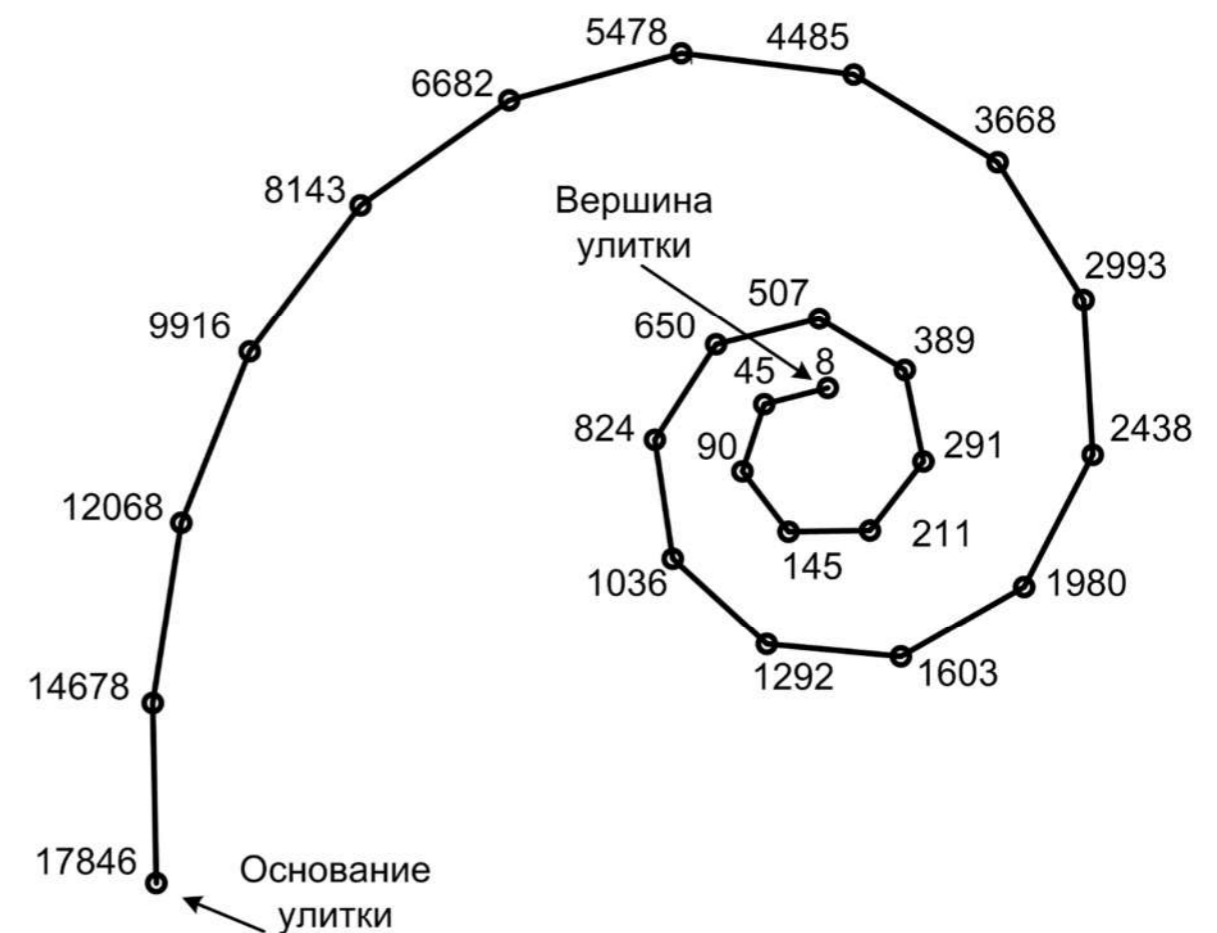
Примеры физиологических данных:

- характеристики возбуждения слухового нерва;
- измеренное смещение базилярной мембраны;

2) Психоакустически мотивированные методы – основаны на закономерностях, выявленных в процессе изучения слуховых впечатлений, вызываемых звуками.

Примеры психоакустических закономерностей:

- наличие критических частот;
- измерение высоты и громкости звука;

Слуховые фильтры

На базилярной мембране имеется ~3000 внутренних волосковых клеток, т.е. каждой клетке отвечает свой *частотный диапазон*.

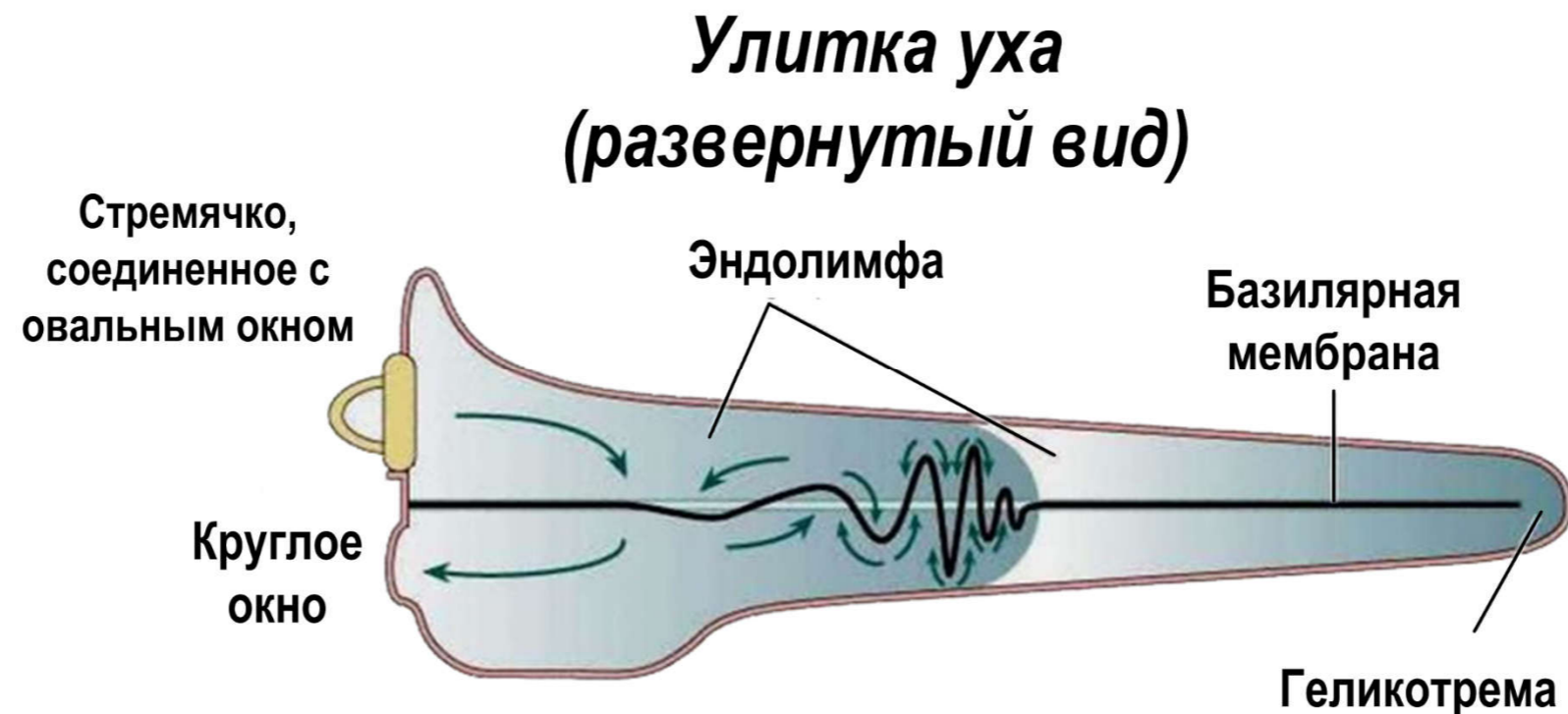

Механическое движение базилярной мембраны улитки уха моделируется при помощи **банка цифровых фильтров**. Такие фильтры называются **кохлеарными** или **слуховыми**.

БМ слуховых фильтров: роех-фильтры

Роех-фильтры (англ. **round exponential**) – описание слухового фильтра в частотной области с помощью скругленной экспоненциальной функции:

$$|H(f)|^2 = (1 - r)(1 + pg)e^{-pg} + r, \quad g = |f - f_c|/f_c.$$

где g – нормализованное отклонение частоты f от центральной частоты фильтра f_c .

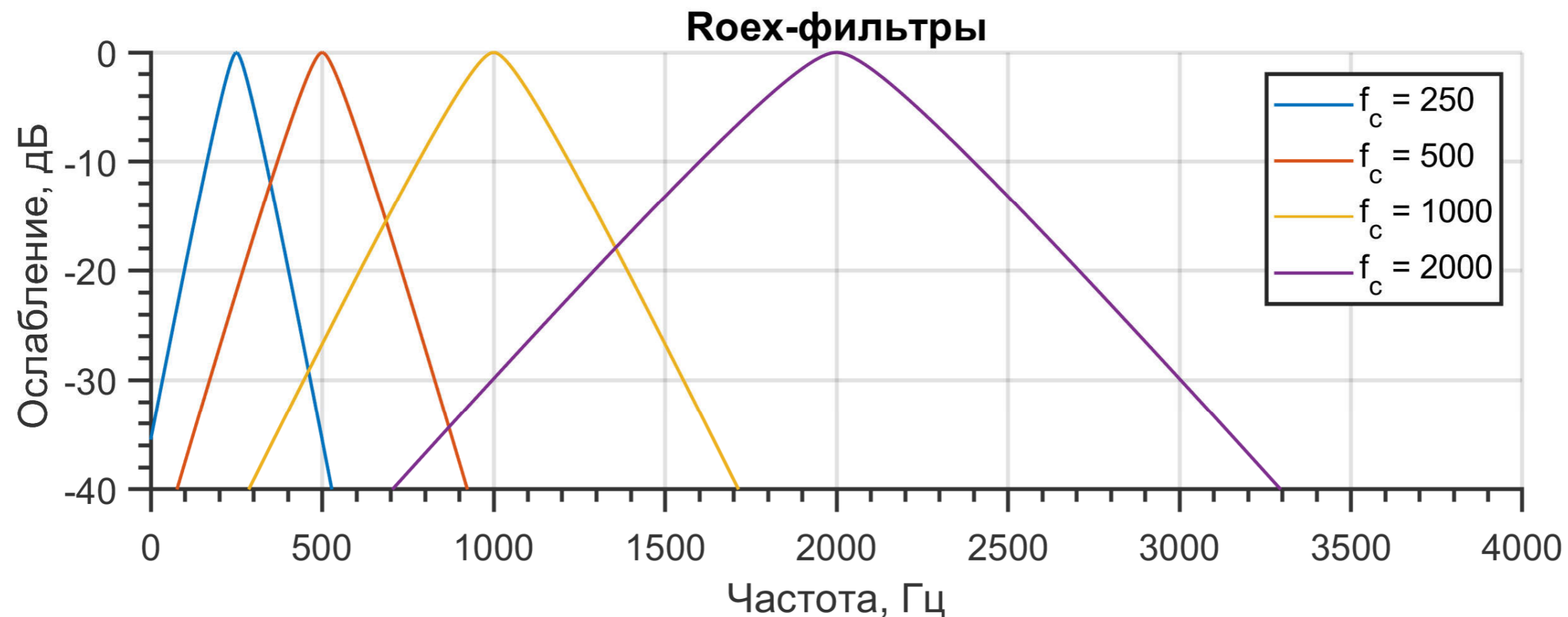

БМ слуховых фильтров: гамматон-фильтры

Гамматон-фильтры (англ. **gammatone**) – описание слухового фильтра во временной области:

$$h(t) = t^{(l-1)} e^{-2\pi b \text{ERB}(f_c)} \cos 2\pi f_c t, \quad t > 0.$$

где b – параметр, определяющий ширину полосы, l – порядок.

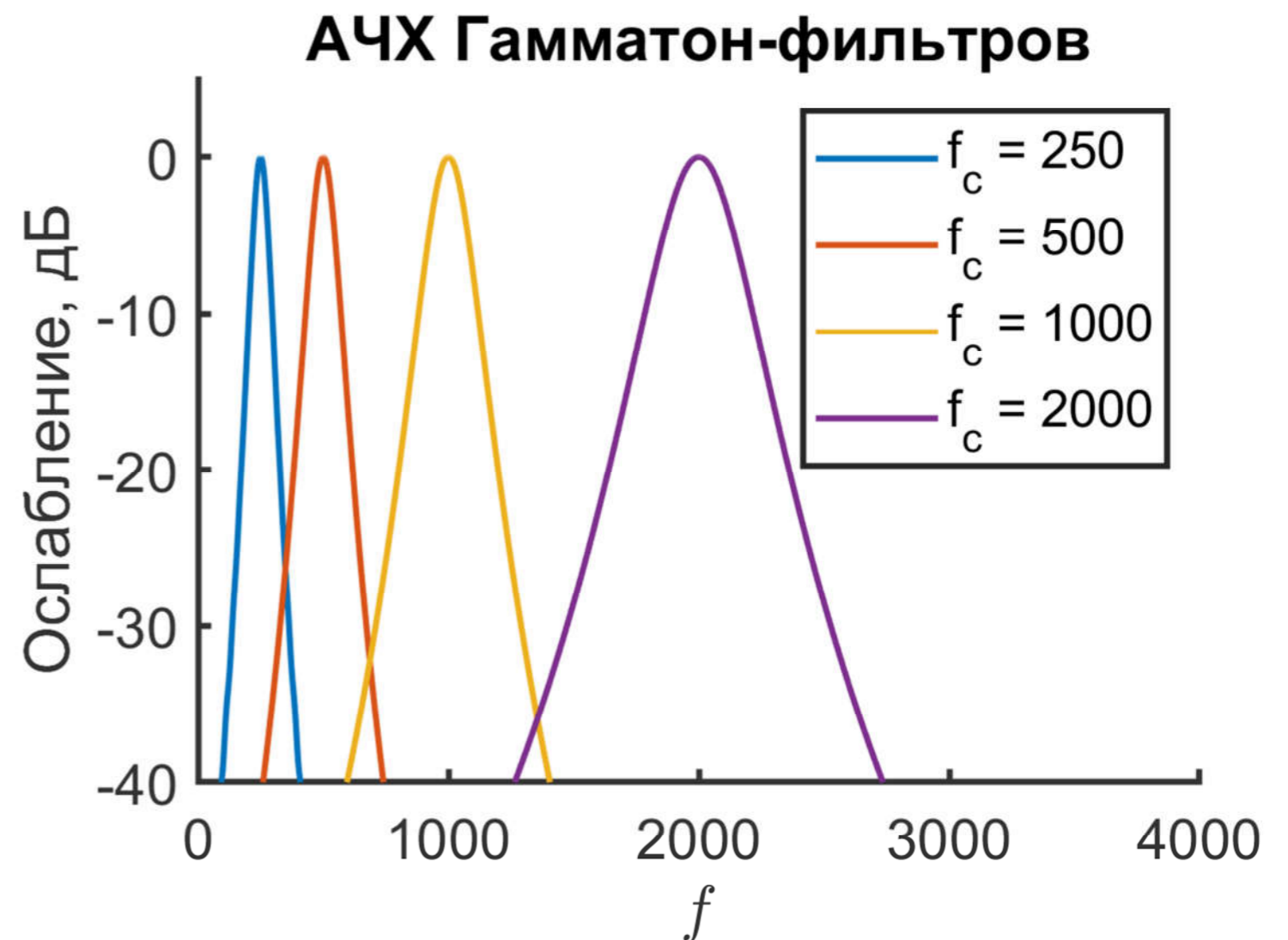
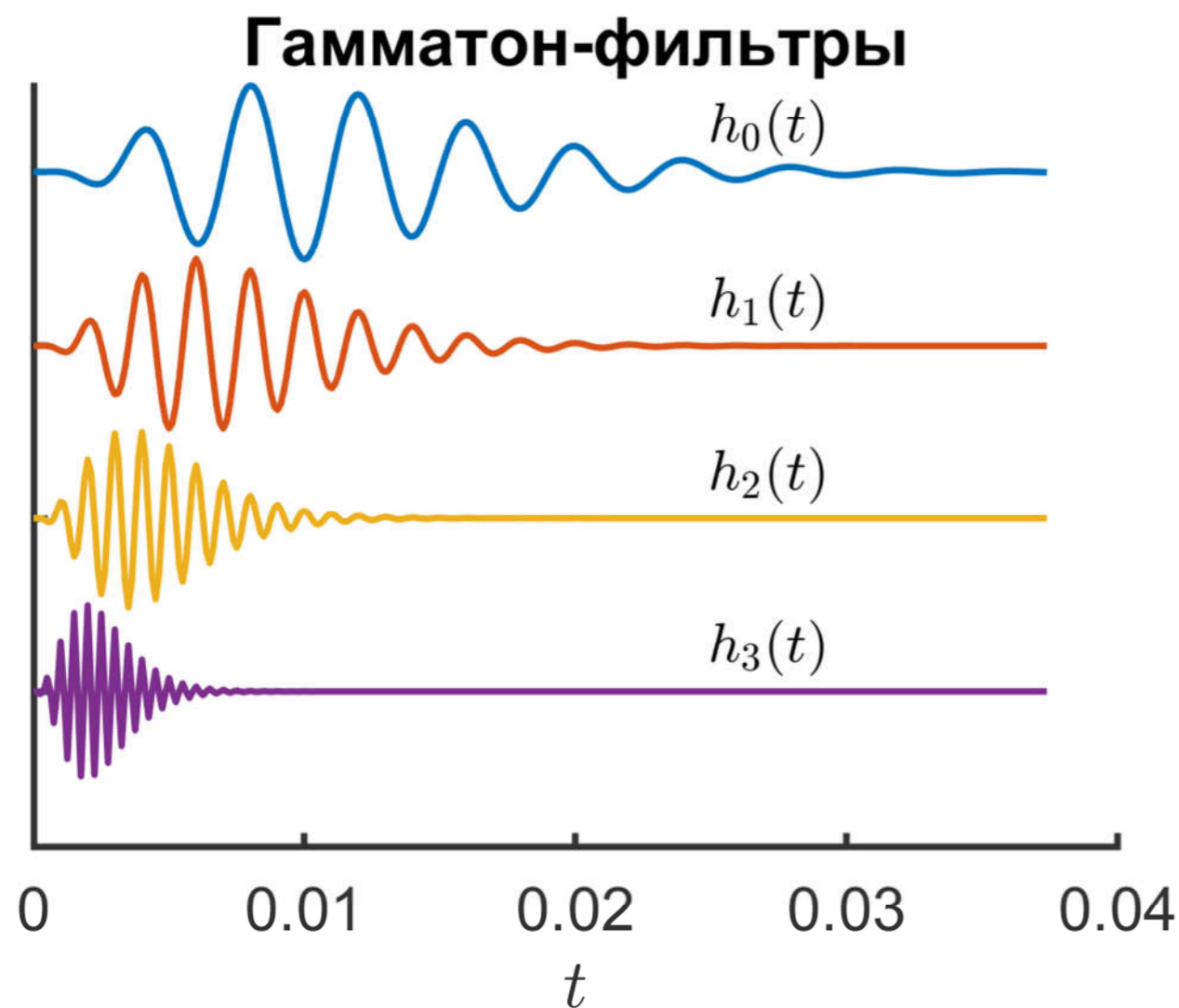

БМ слуховых фильтров: гаммачирп-фильтры

Гаммачирп-фильтры (англ. **gammachirp**) – уточненное описание слухового фильтра во временной области:

$$h(t) = t^{(l-1)} e^{-2\pi b \text{ERB}(f_r)} \cos(2\pi f_r t + c \ln t + \phi), \quad t > 0.$$

где f_r – пиковая частота, c – дополнительный параметр.

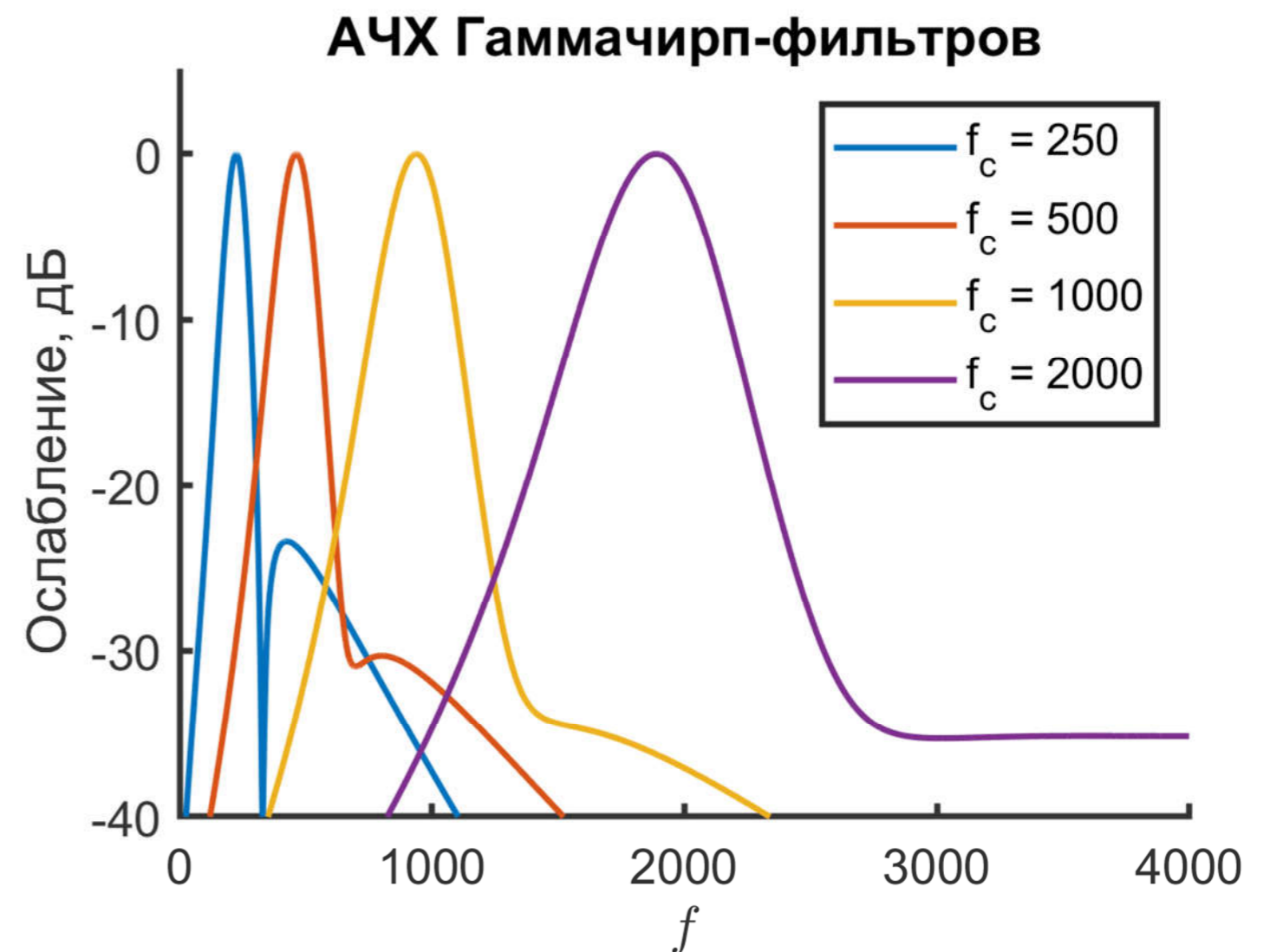
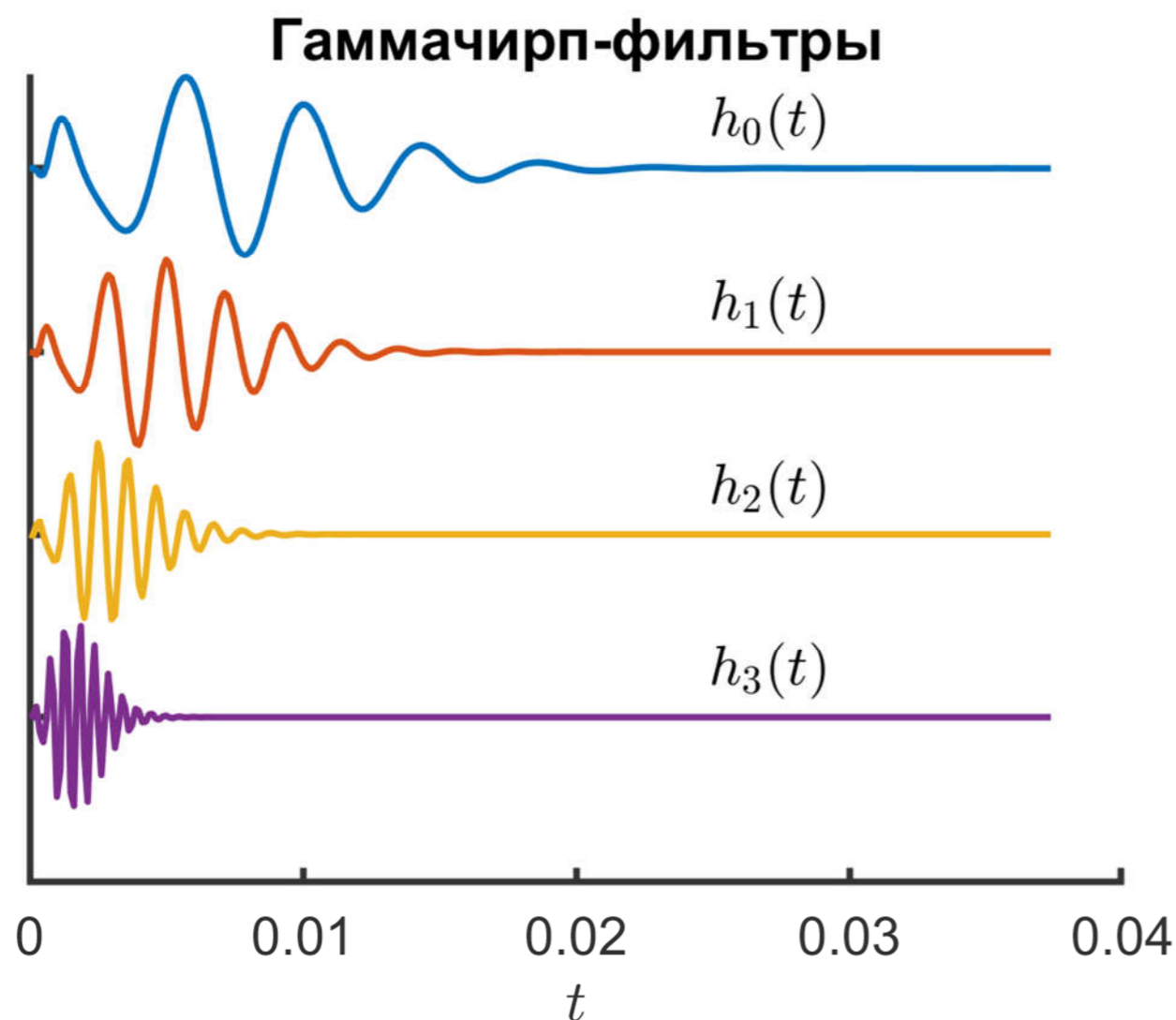

Практическая реализация слуховых фильтров

Импульсные характеристики слуховых фильтров дискретизируют и ограничивают умножением на окно.

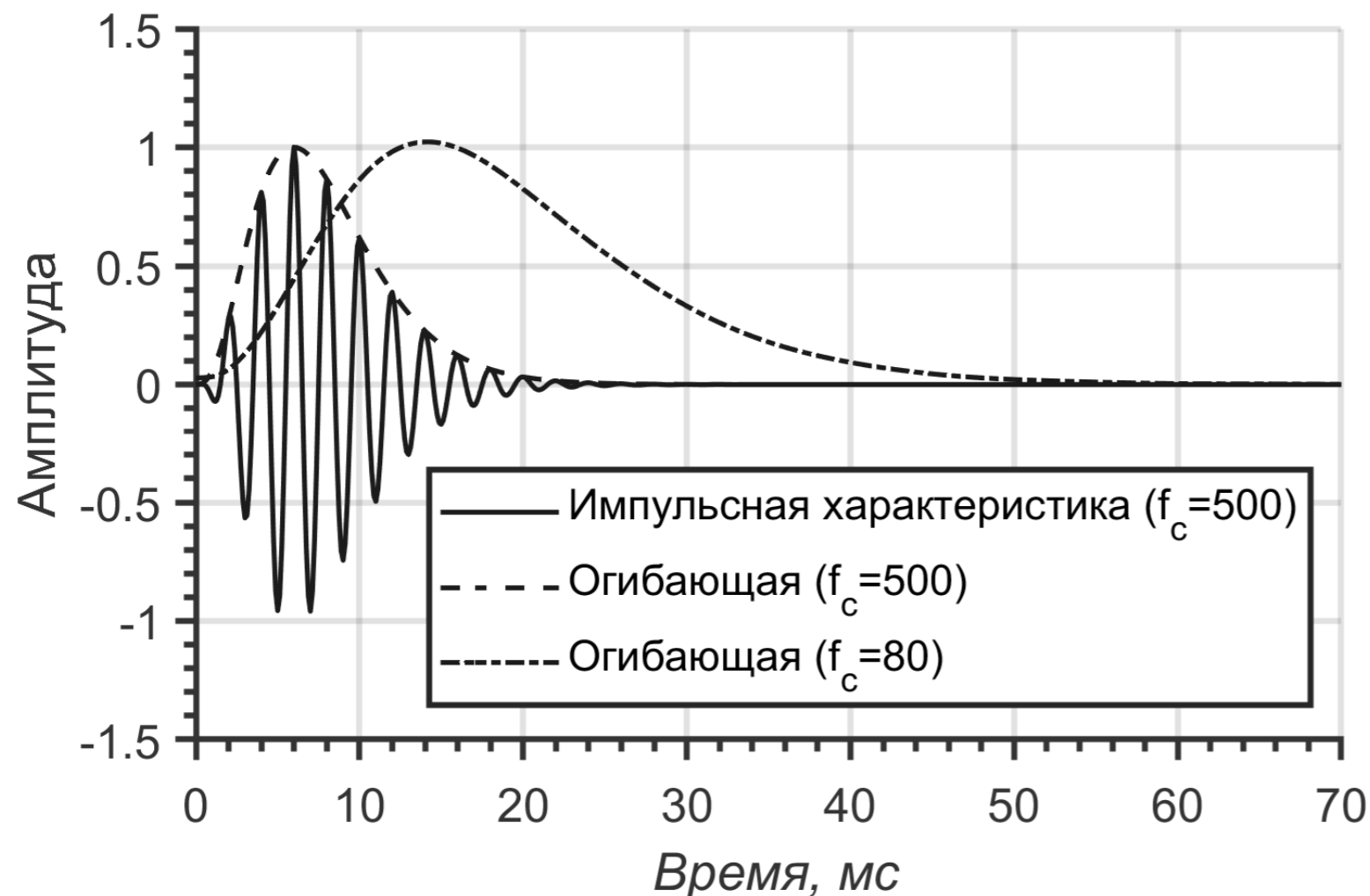

Основная проблема:
импульсные характеристики имеют большую длину.

Пример ($f_s = 8000$ кГц):

при $f_c=500$ Гц длина импульсной характеристики **240** отсчетов.

при $f_c=80$ Гц длина импульсной характеристики **600** отсчетов.

Модель улитки уха во временной области (1)

Дж. Кейтс предложил моделировать распространение *бегущей волны* на мембране при помощи каскада цифровых БИХ-фильтров второго порядка.

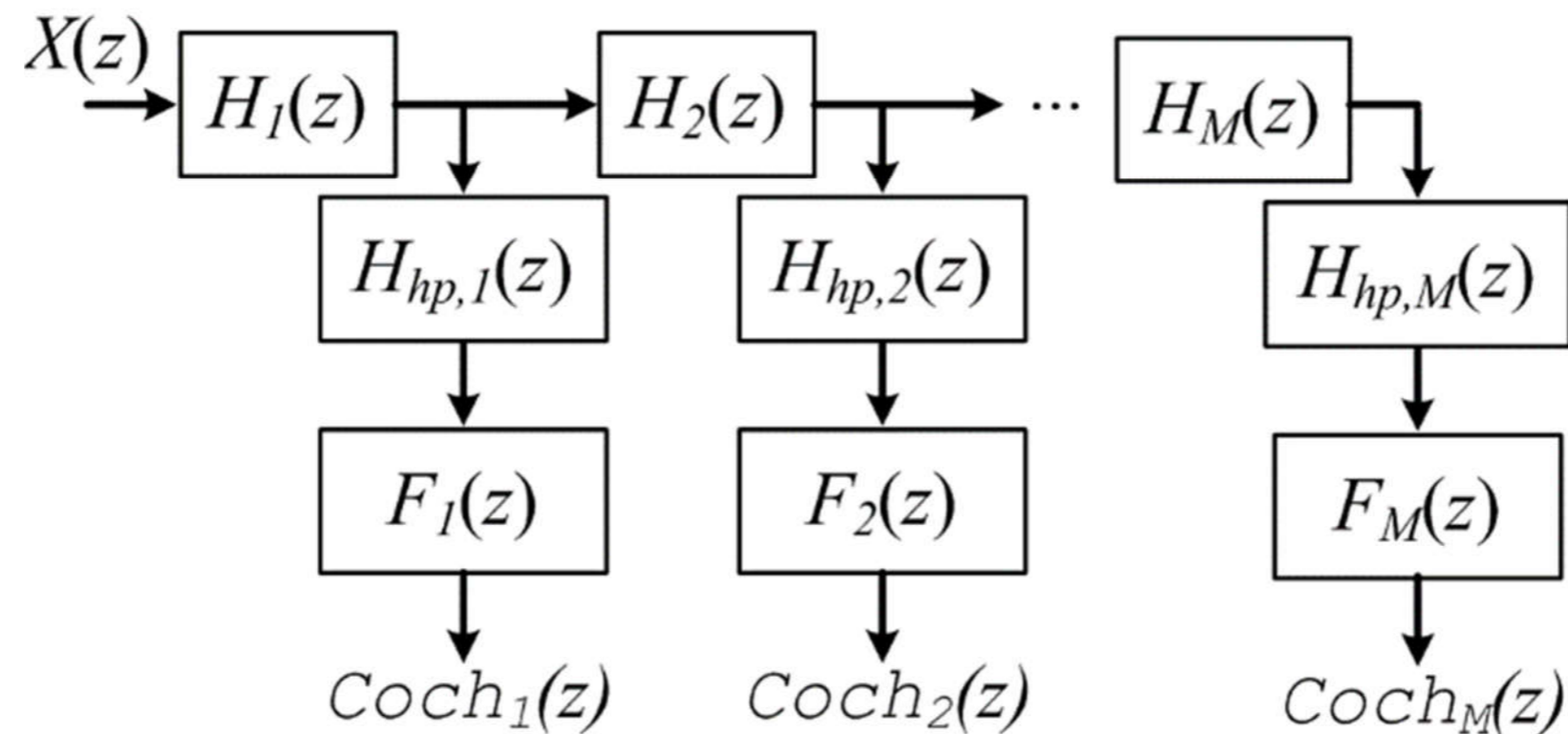

$H_{hp,k}(z)$ – однополосный фильтр, моделирующий преобразование «давление-скорость»; $F_k(z)$ – режекторный фильтр; $H_k(z)$ – отдельная секция фильтра бегущей волны, которая усиливает сигнал на частотах близких к резонансной частоте.

Модель улитки уха во временной области (2)

Передаточная функция слуховых фильтров модели Кейтса имеет вид:

$$\text{Coch}_k(z) = H_{hp,k}(z)F_k(z) \prod_{i=1}^k H_k(z).$$

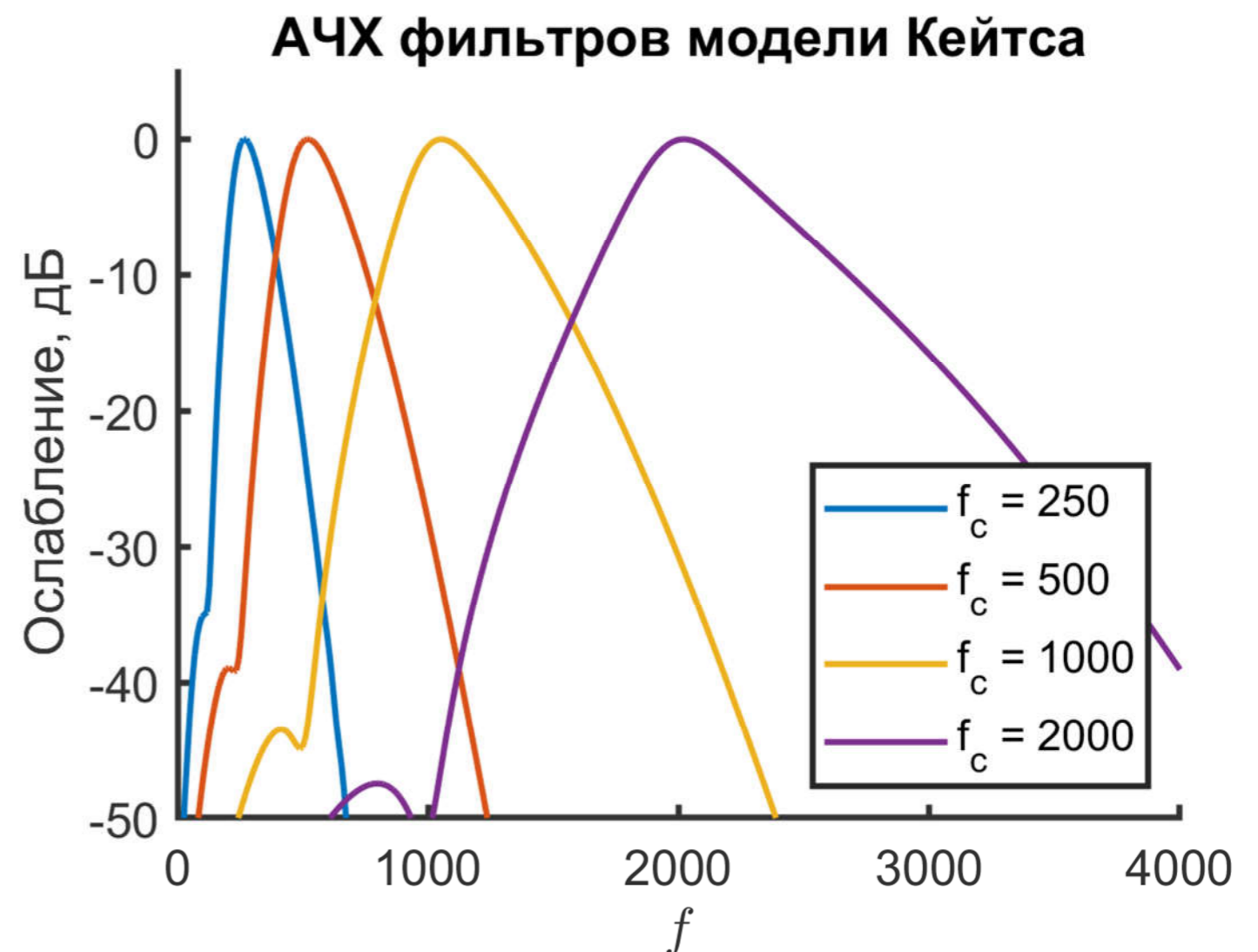
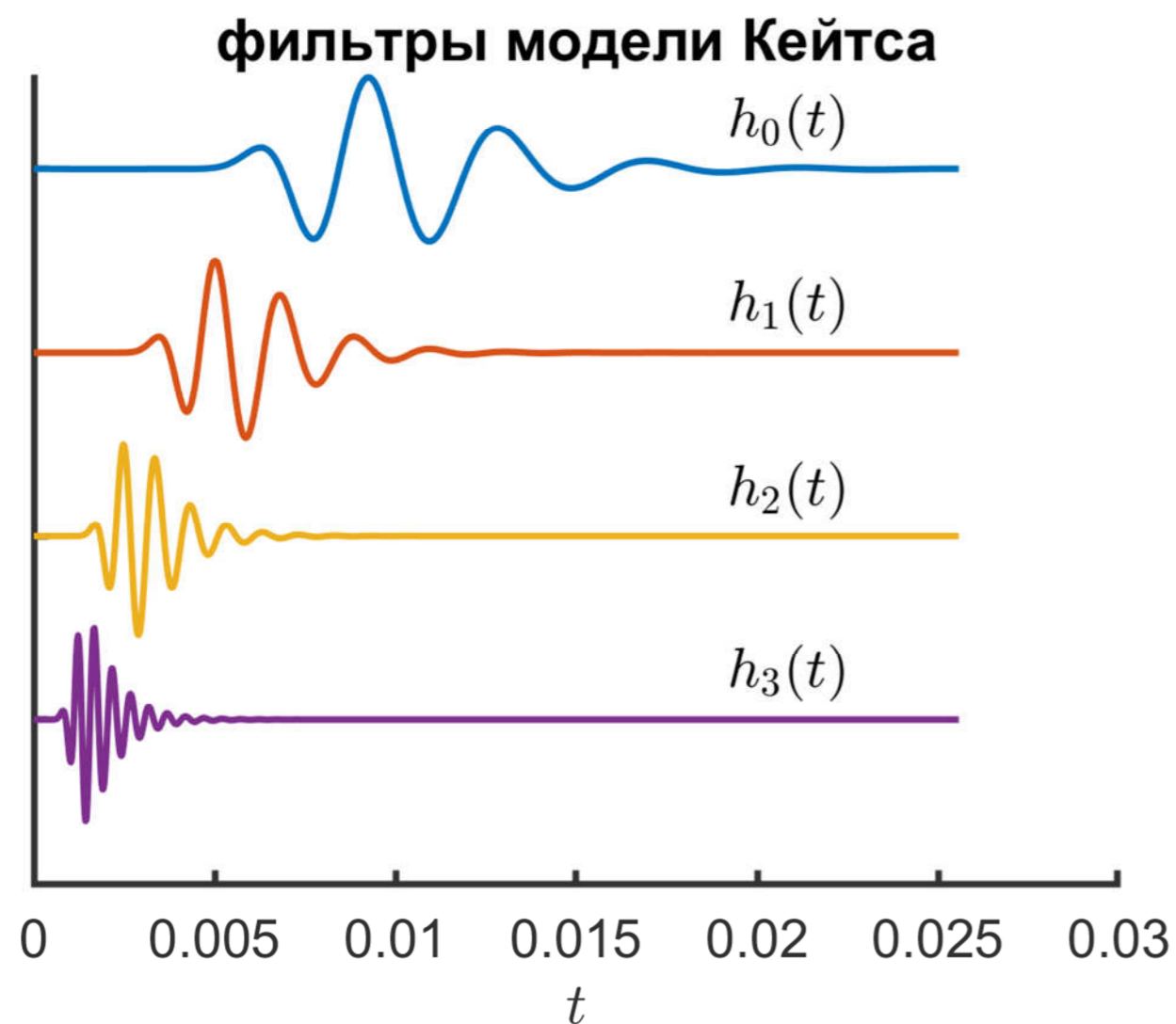

Психоакустически-мотивированный анализ

Недостатки *биоинспирированных* методов анализа:

- ✓ большие вычислительные затраты;
- ✓ методы далеки от преобразований, которые обычно используются в ЦОС;
- ✓ отсутствие процедур восстановления сигнала.

Психоакустически мотивированные методы анализа:

- ✓ основаны на результатах психоакустических экспериментов;
- ✓ моделируют частотное (иногда временное) разрешение слуха;
- ✓ базируются на хорошо изученных и эффективных преобразованиях ЦОС.

Критические полосы частот

Критические полосы определяют частотные зоны внутри которых наблюдается взаимодействие звуковых энергий.

Критическая полоса не есть диапазон с фиксированными нижней и верхней границами: это частотный интервал («барк») с шириной 20% от средней частоты, который может быть обнаружен в любом месте слухового диапазона в зависимости от условий эксперимента. Слуховой диапазон покрывается 24 барками.

$$z(f) = 13 \operatorname{arctg} \left(\frac{7,6}{10^4 f} \right) + 3,5 \operatorname{arctg} \left(\left(\frac{f}{7500} \right)^2 \right) \text{ [барк]}$$

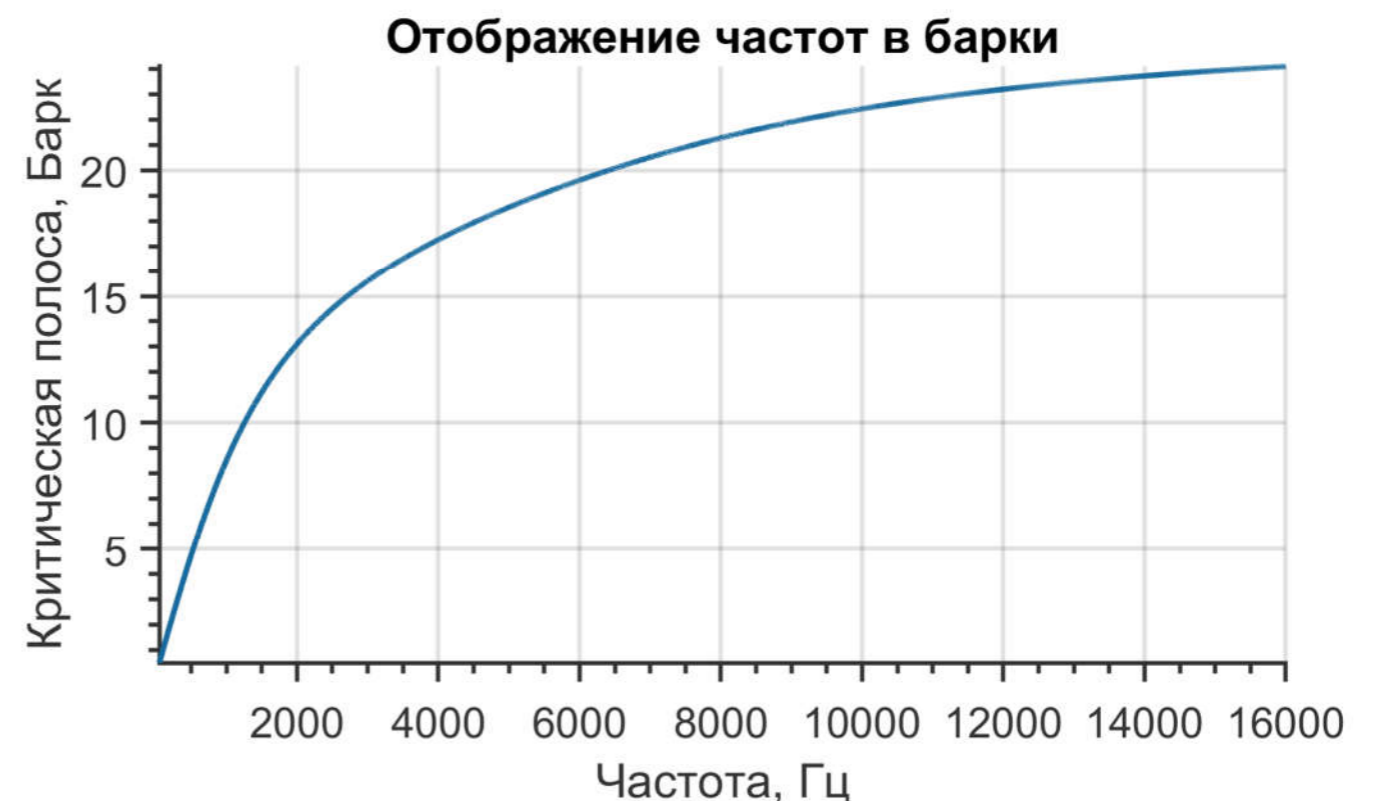

ДПФ с объединением полос

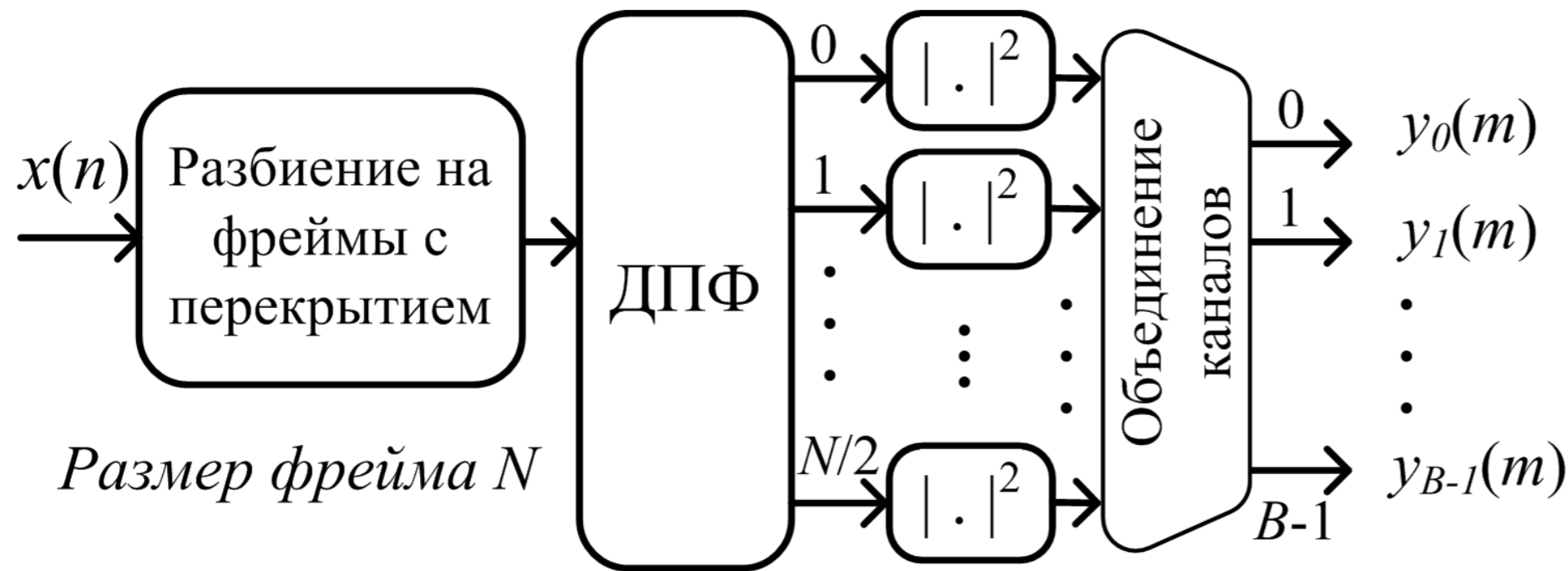

- ✓ Фильтры определены в **частотной области**.
- ✓ Низкая вычислительная сложность.
- ✓ Не моделируется временное разрешение слуха.

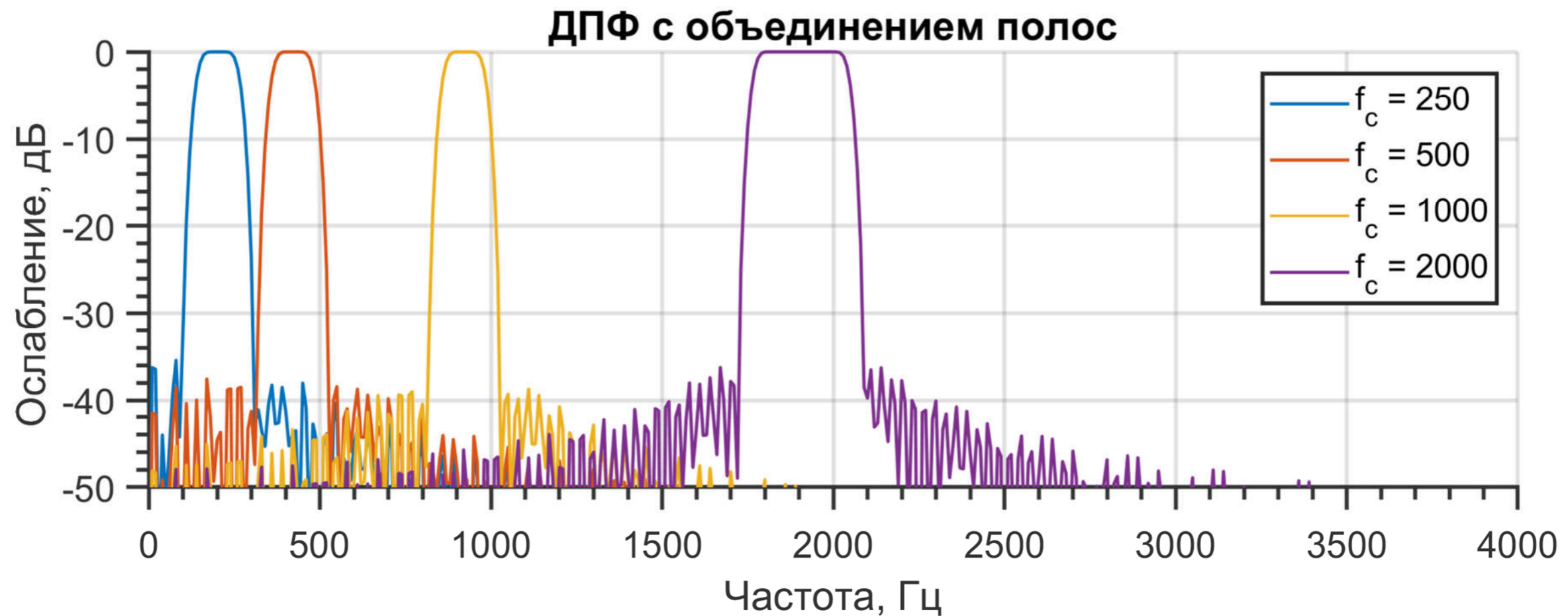

Слуховые фильтры на основе вейвлетов

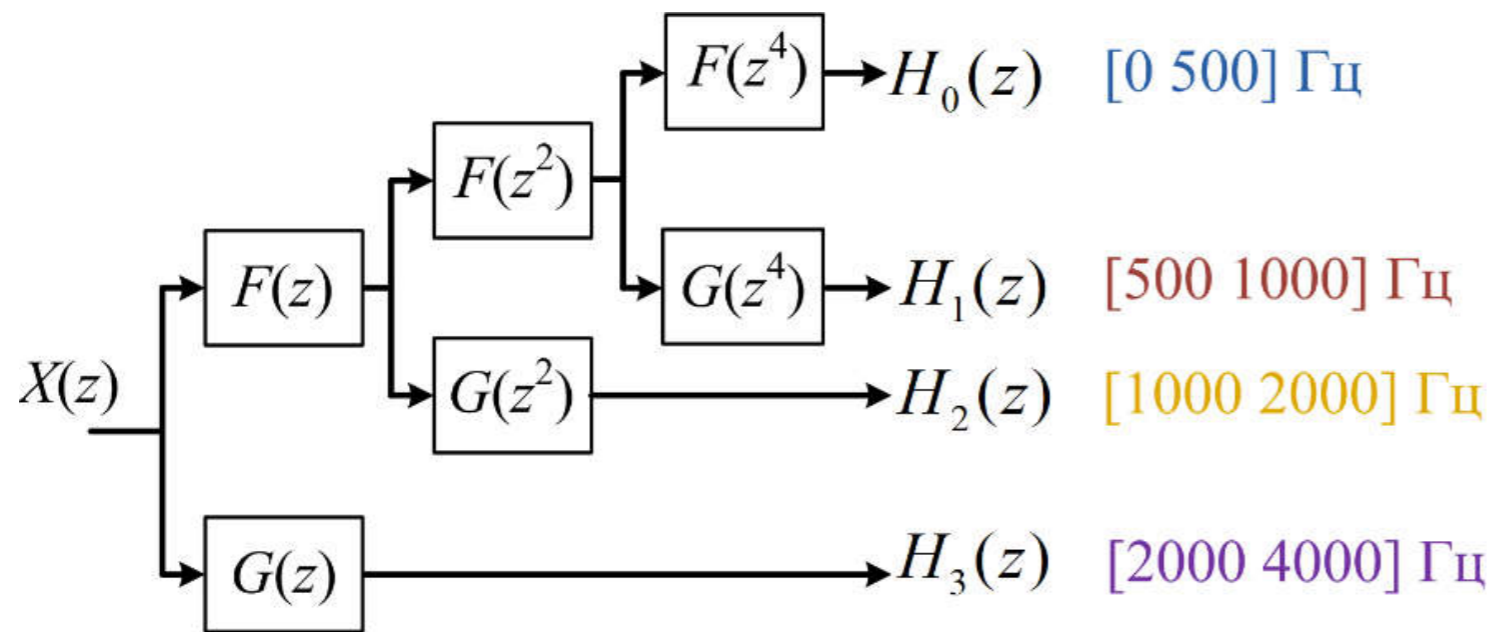

✓ Моделируется **временное** разрешение слуха.

✓ Относительно низкая вычислительная сложность.

✓ Жесткая привязка частотного

разрешения к структуре банка фильтров.

Вейвлет-фильтров

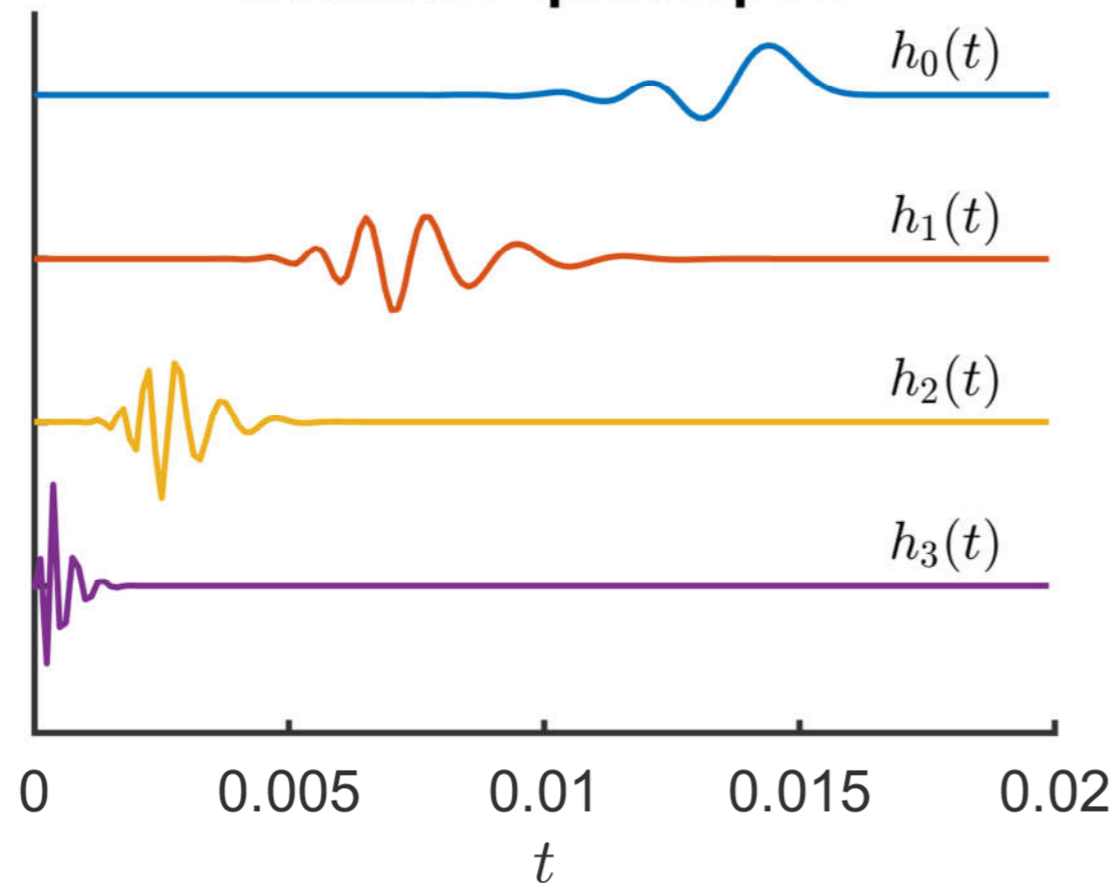

АЧХ вейвлет-фильтров

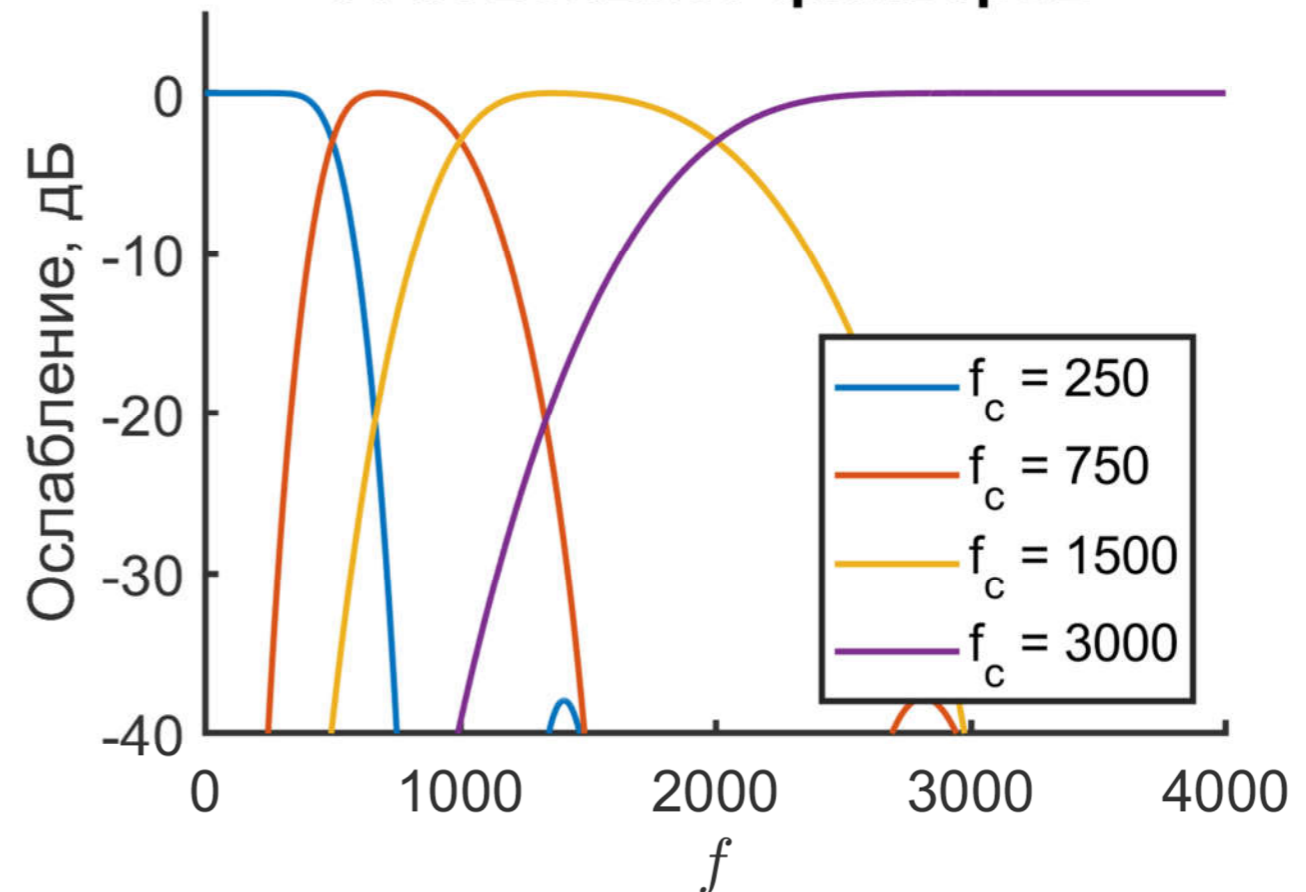

Банк фильтров на основе фазового преобразования

Фазовое преобразование позволяет трансформировать **равнополосный** банк фильтров в **неравнополосный**.

$$z^{-1} \rightarrow A(z) = \frac{z^{-1} - \alpha}{1 - \alpha z^{-1}}, \quad A(e^{j\omega}) = e^{j\theta(\omega)}.$$

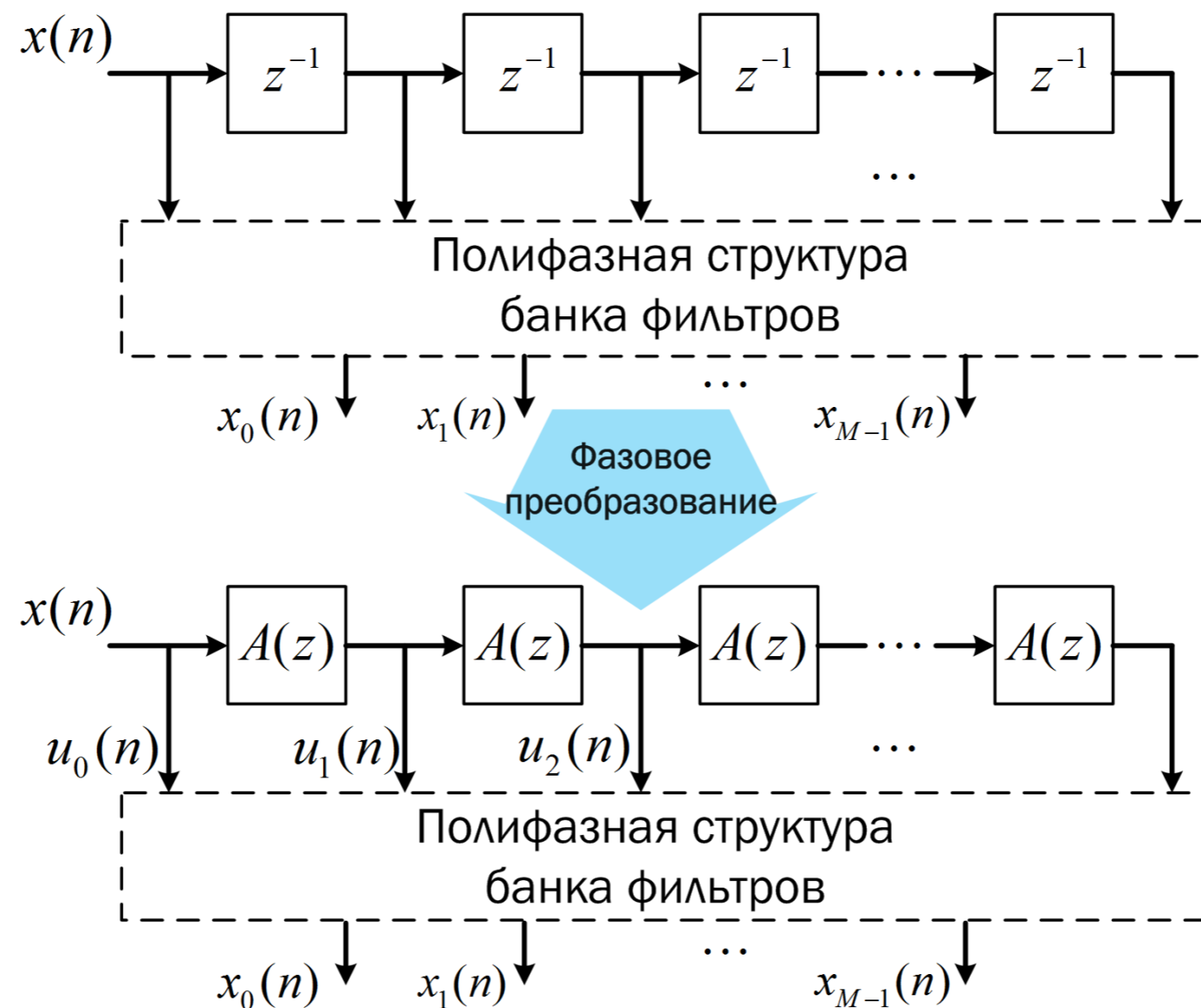

Банк фильтров на основе фазового преобразования

Применение *фазового преобразования* к дискретной системе приводит к трансформации оси частот:

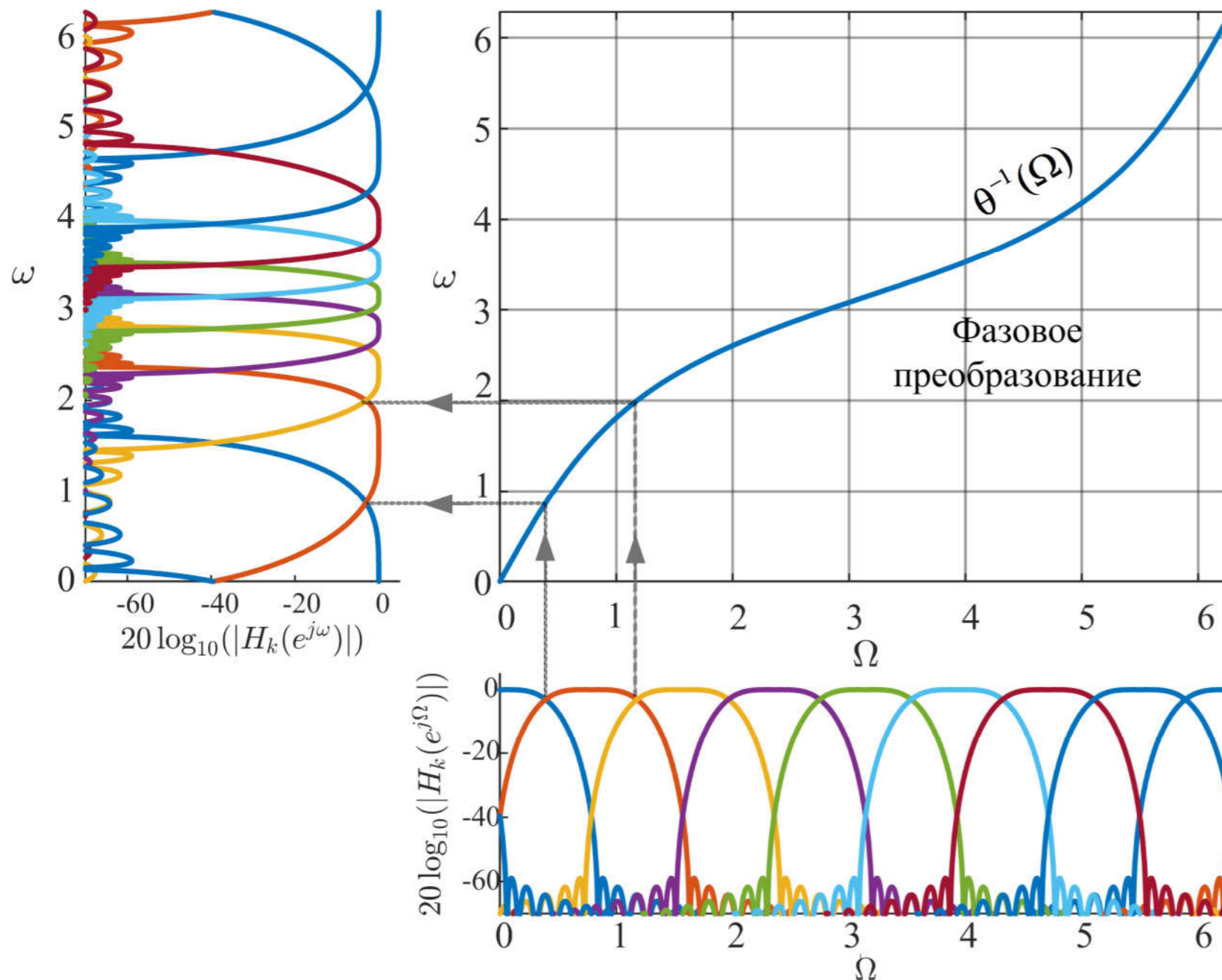

$$\theta^{-1}: \Omega \rightarrow \omega,$$

где

$$\theta(\omega) = \omega + \operatorname{arctg} \left(\frac{\alpha \sin \omega}{1 - \alpha \cos \omega} \right).$$

α – регулирует степень деформации частотной оси.

Банк фильтров на основе фазового преобразования

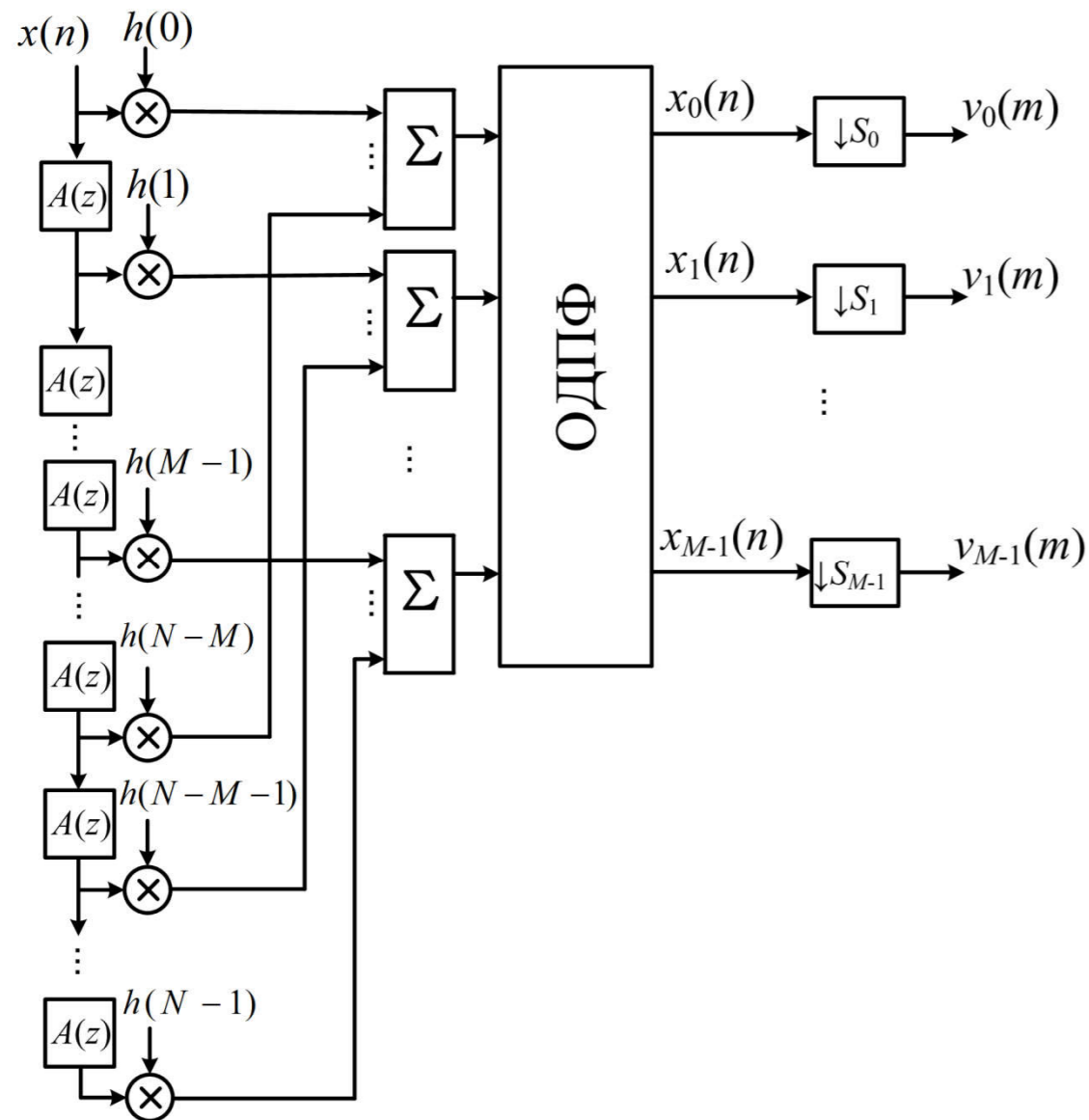

- ✓ Моделируется **частотное и временное** разрешение слуха.
- ✓ Относительно низкая вычислительная сложность.
- ✓ Нет жесткой привязки частотного разрешения к структуре банка фильтров.

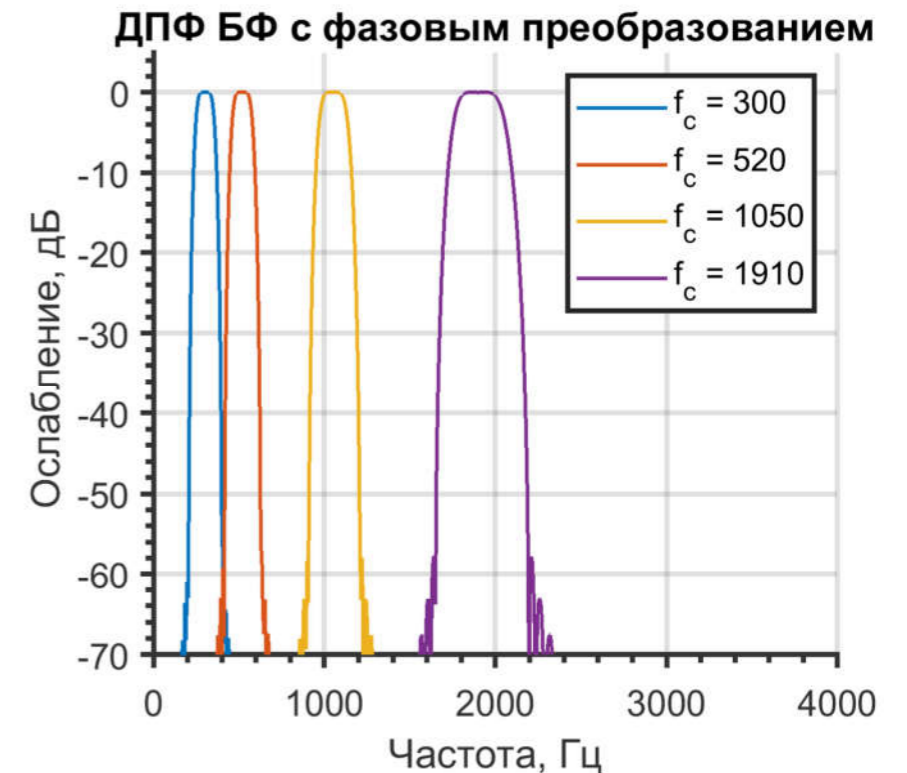
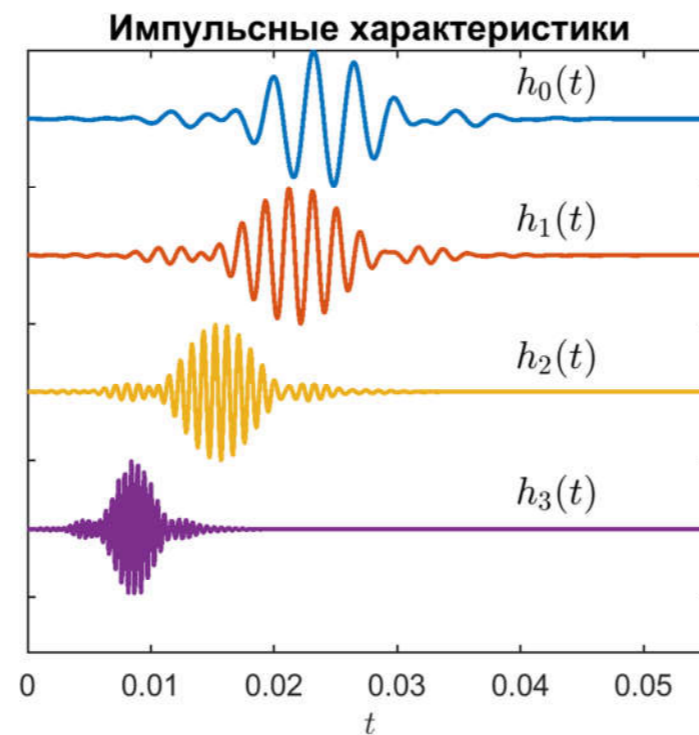

Определение патологии голоса

Исследовался вопрос детектирования патологии патологии голосового аппарата на основе анализа *модуляционного спектра* речи в *критических* *полосах*.

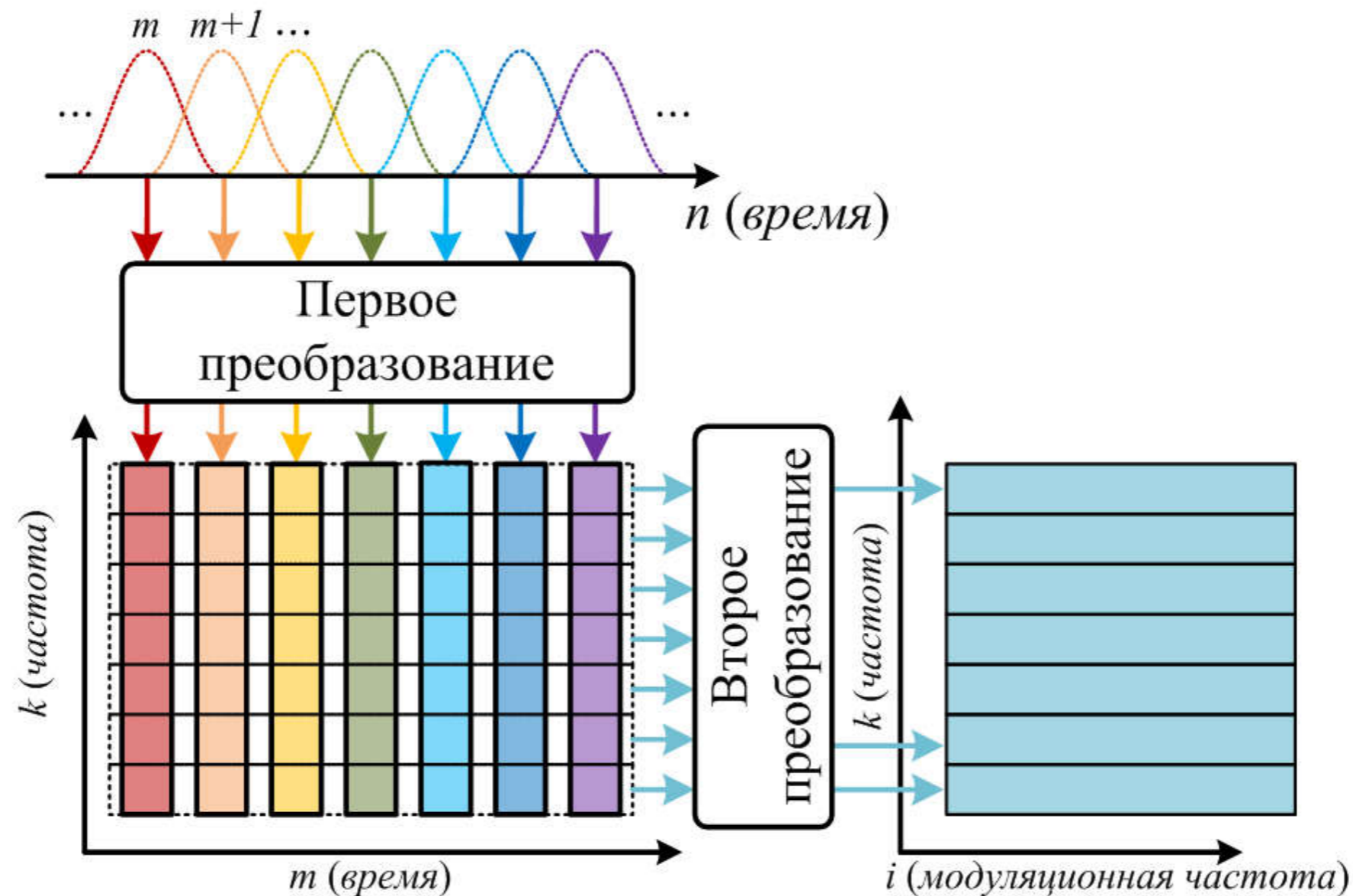

Схемы анализа

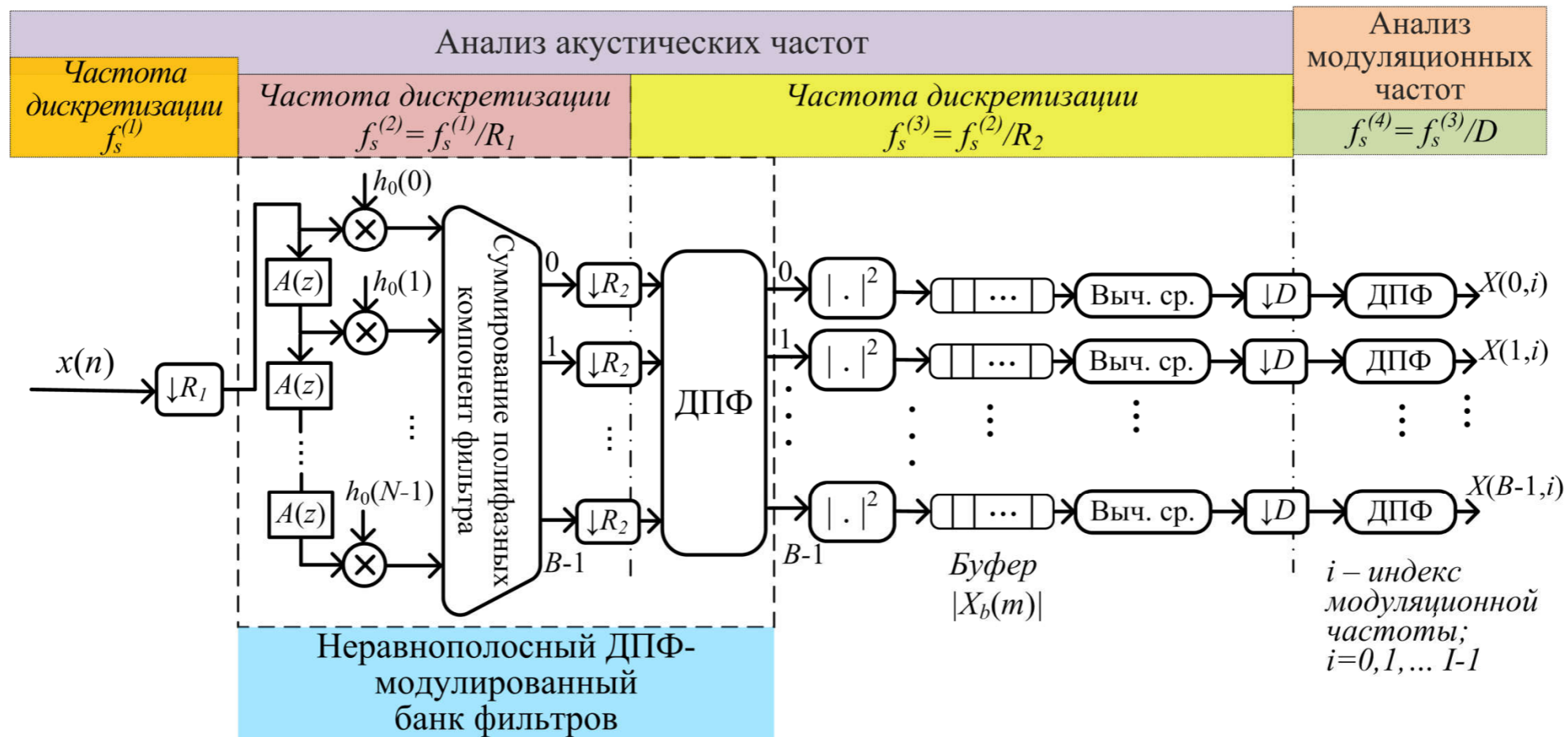
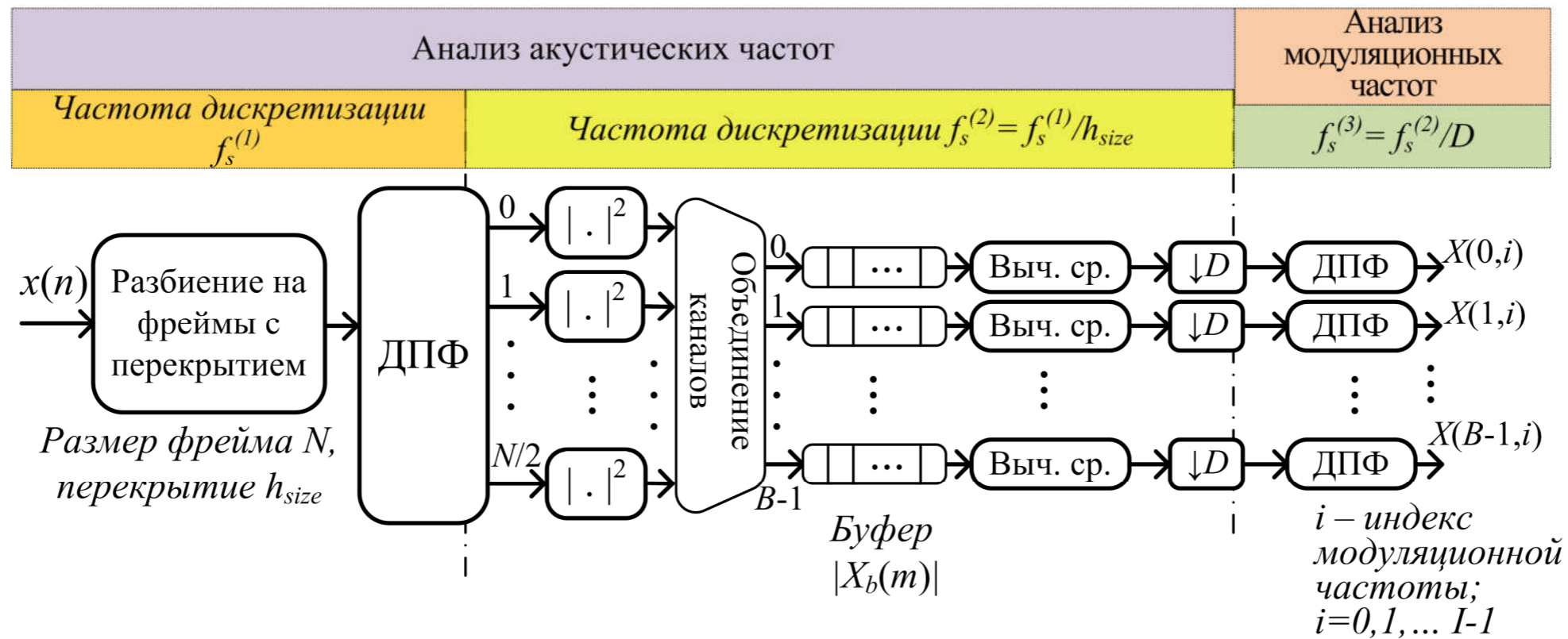

Результаты классификации

Задача: *выявление патологии гортани*. База голосов: 30 записей голосов с различными патологиями гортани + 30 здоровых голосов.

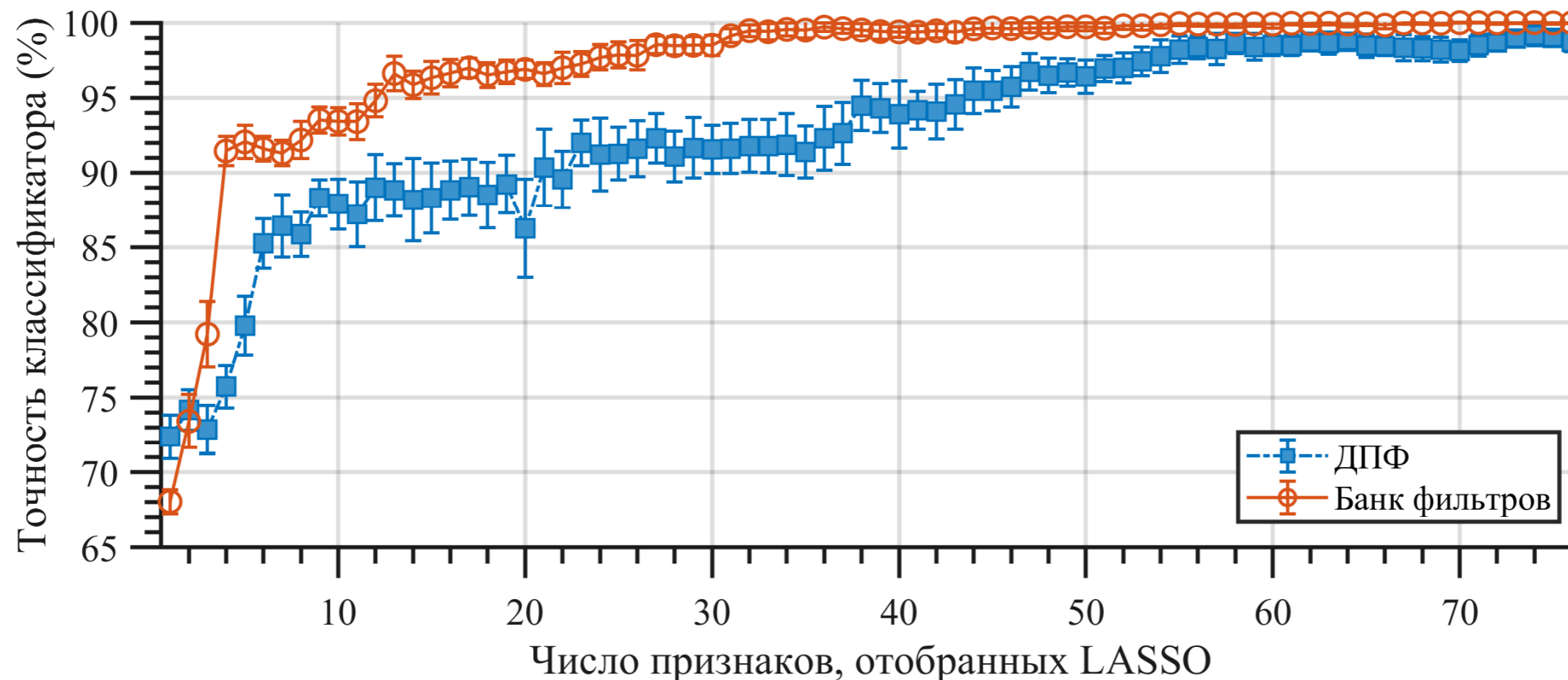

Вывод: *параметры выделяемые схемой на основе банка фильтров с фазовым преобразованием более эффективны.*

Заключение

1) **Биоинспирированные методы** анализа:

- *гоех-фильтры;*
- *гамматон фильтры;*
- *гаммачирп фильтры;*
- модель Кейтса

2) **Психоакустически мотивированные методы** анализа:

- *ДПФ с объединением в полосах;*
- *банк фильтров на основе вейвлетов;*
- *банк фильтров на основе фазового преобразования;*

3) Применение психоакустически мотивированных методов анализа звукового сигнала к задаче определения патологии голоса.

СПАСИБО ЗА ВНИМАНИЕ!

